

ロングアークランプ

ロングアークランプはアークギャップが長いランプであるため、広範囲のUV硬化や表面処理に適した光源です。

ロングアークランプは、水銀波長を放射するランプ(高圧水銀ロングアークランプ)の他に、380~420nmの強度を高めたランプ(ガリウムロングアークランプ)、金属を封入することで200~450nmを広範囲に放射するランプ(メタルハライドロングアークランプ)を取り揃えております。

また、ランプ型式によって瞬時点灯方式と連続点灯方式での使用が可能です。

瞬時点灯方式

ランプ電力 (W)	ランプ電圧 (V)	電流 (A)	極間 (mm)	L1 (mm)	L2 (mm)	L3 (mm)	φ D1 (mm)	φ D2 (mm)	φ D3 (mm)	圧着端子
1000	150	7	100	185	35	150	13	16	15	R2-5
3000	250	15	149	270	35	110	20	16	15	R2-5
6000	460	22	230	353	30	250	26	20	—	R3.5-5
15000	650	33	730	855	35	110	24	16	15	R2-5
20000	950	23	1080	1205	35	230/150	24	16	15	R2-6

連続点灯方式

ランプ電力 (W)	ランプ電圧 (V)	電流 (A)	極間 (mm)	L1 (mm)	L2 (mm)	L3 (mm)	φ D1 (mm)	φ D2 (mm)	φ D3 (mm)	圧着端子
4500	440	10	310	440	35	265/710	23	16	15	R2-5
7000	580	15	280	388	21	350	30	16.2	7.5	R2-4
9000	1060	10.2	700	830	35	200	24	18	15.5	R2-5
10000	750	14.5	360	480	21	100	37	15	8	2Y-4

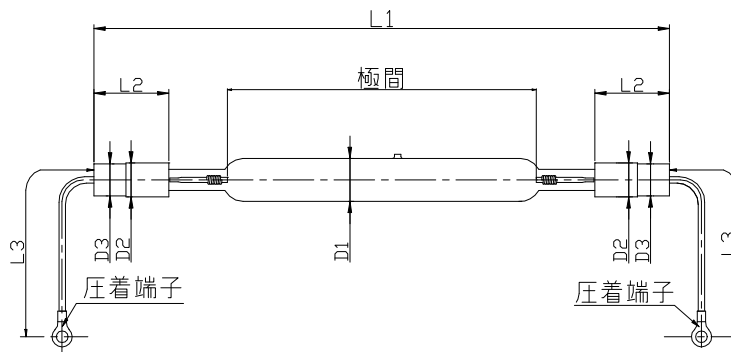

ロングアークランプ

分光分布図

● 高圧水銀ロングアークランプ

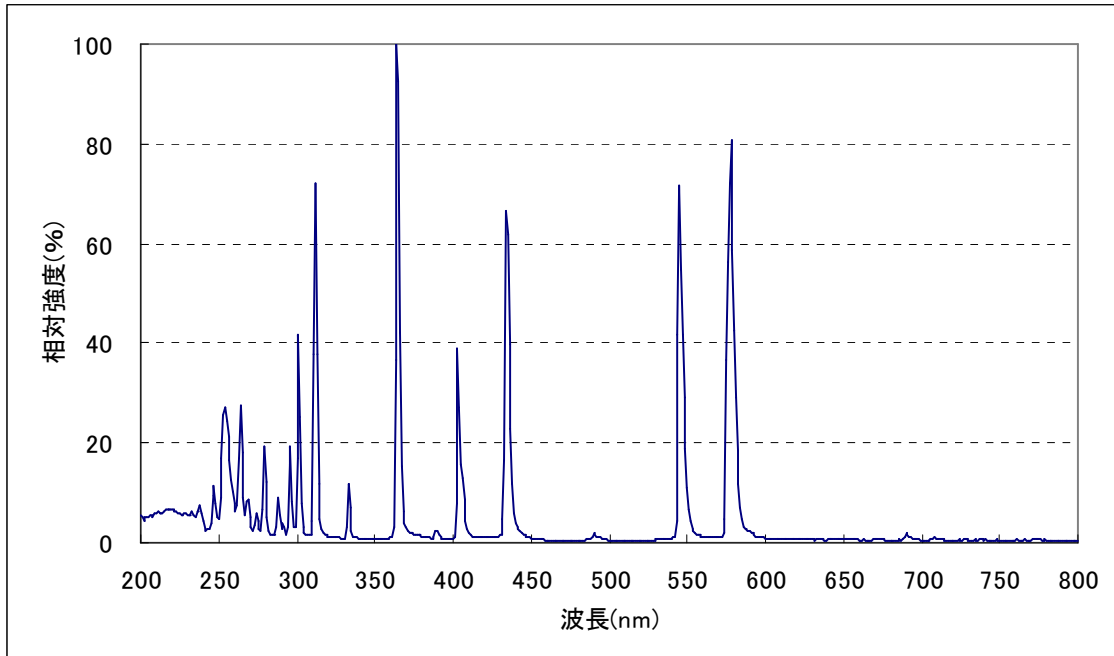

● ガリウムロングアークランプ

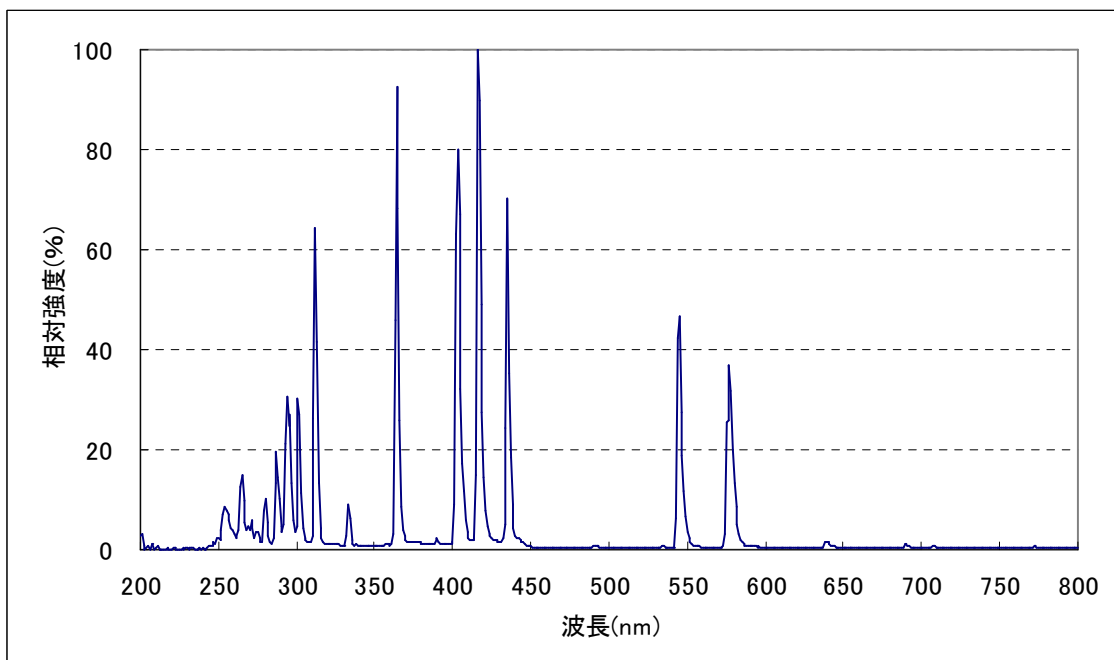

ロングアークランプ

●メタルハライドロングアークランプ

